

Pos.	Benennung	Best.-Nr.	Stück
43	Dichtungsprofil P 1483	W 751048	1
Wunschteile			
55	Mittelstoß-Sicherung L=2300	K-15797	1

**Beschlagbedarf**  
siehe Bestell-Katalog

**Haupteinbauzeichnung:**

G.U-934 H, Schema A mit Führung P740  
0-44280-FJ-1

Einbau und Montage:  
Thermostep Bodenschwelle  
0-44160-FV-1



**Montage der  
Thermostep Bodenschwelle  
0-44160-FV-1**

\* Endkappe, Dichtungsplatte,  
und Dichtungsteile für  
Eckverbindung versiegeln.

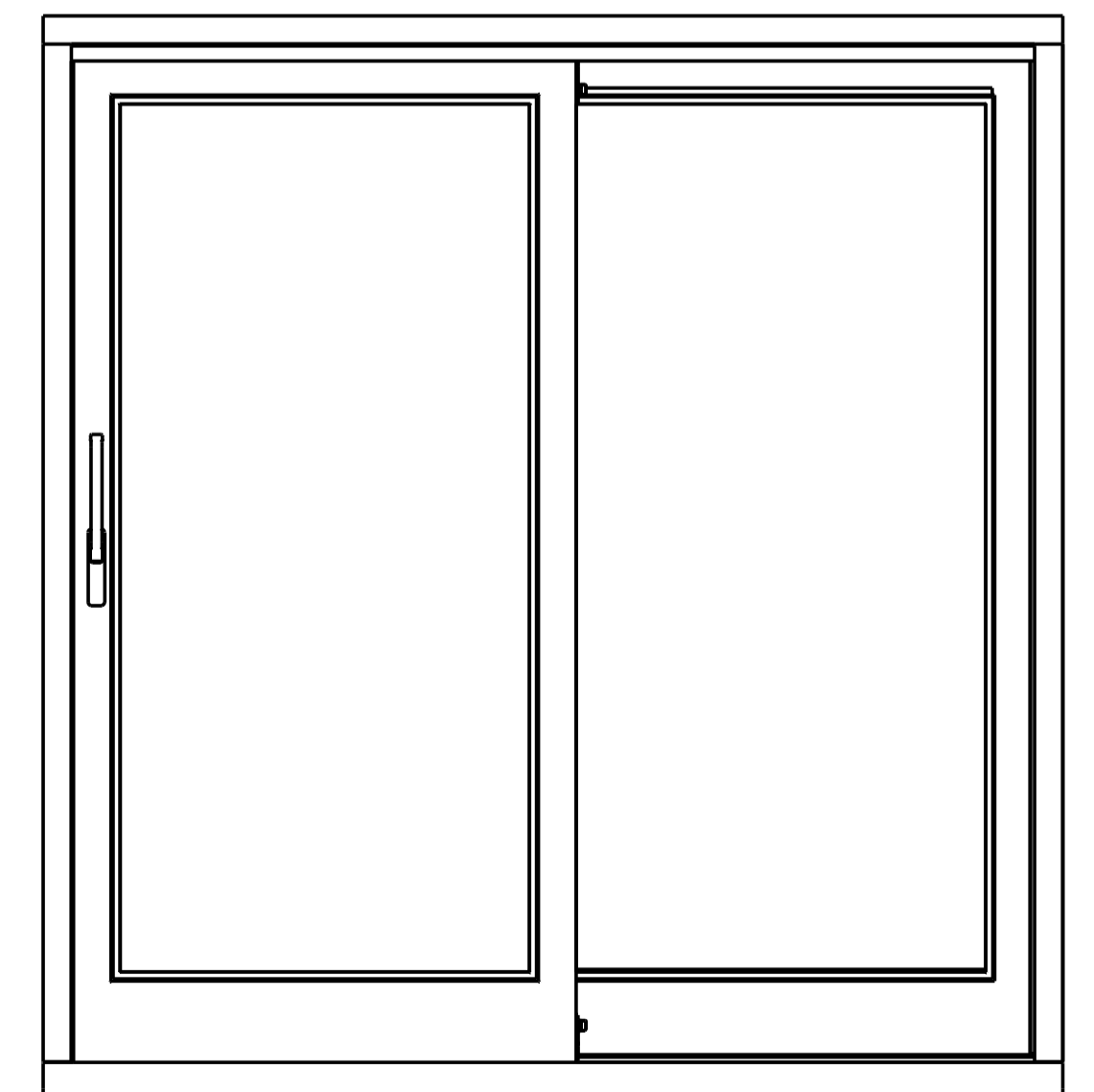
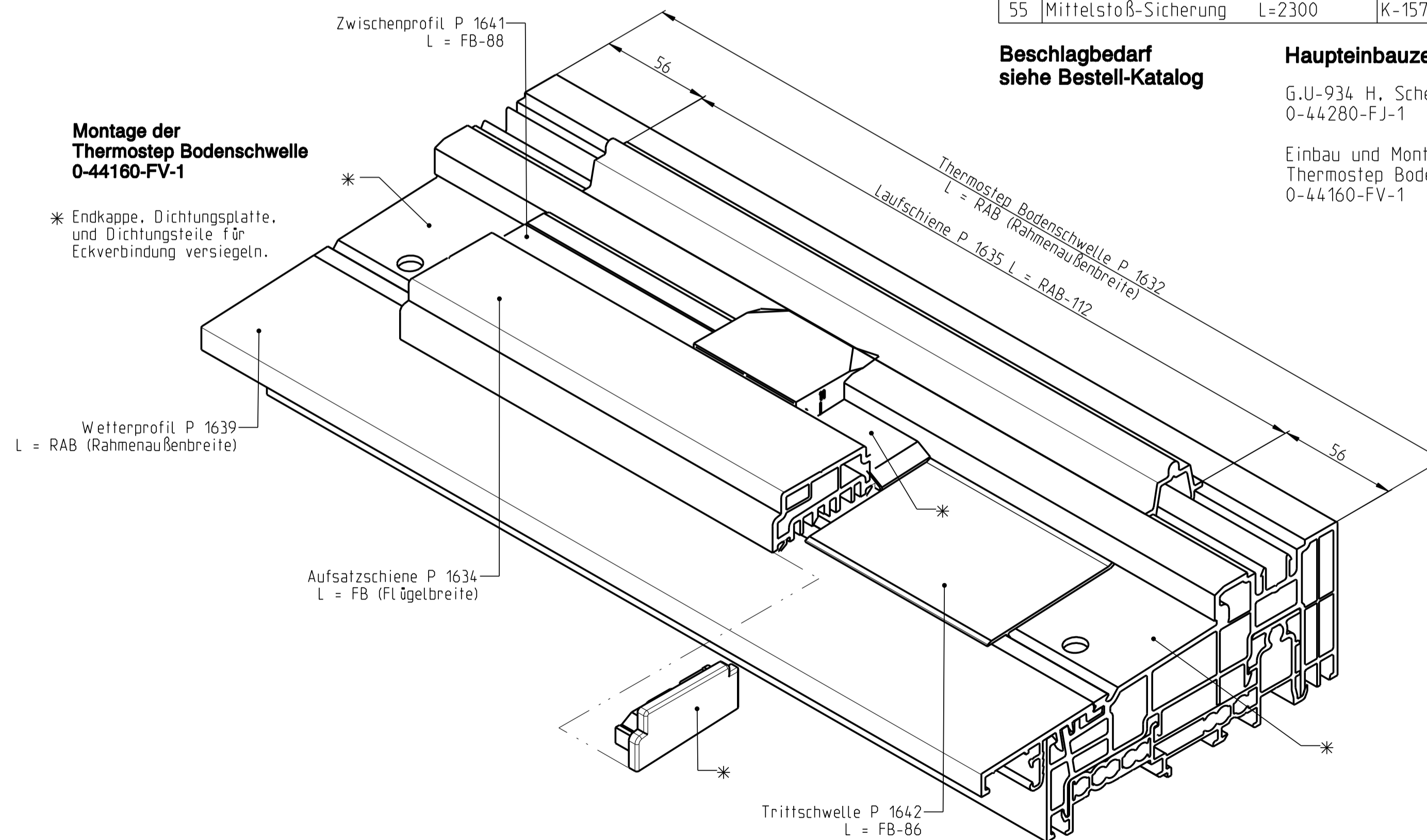

Description <b>Hebeschiebetür und -fenster GU-934 H</b> Schema A mit oberer Führung P740 10mm Flügelabstand				Scale ---	Drawn No. ---	FOR-MAT 1
 GÜTTSCH-UNITAS GMBH BRUNNEN, AEG	copy rights reserved	Seen --	Scale ---	Drawn No. 0-44245-FJ	Replacement for 0-37879-FF-1	Modification   2
		Check --	Scale ---	Drawn No. 0-44245-FJ		
0-71252 DITZINGEN		Draft 26.01.05	Scale ---	Drawn No. ---		

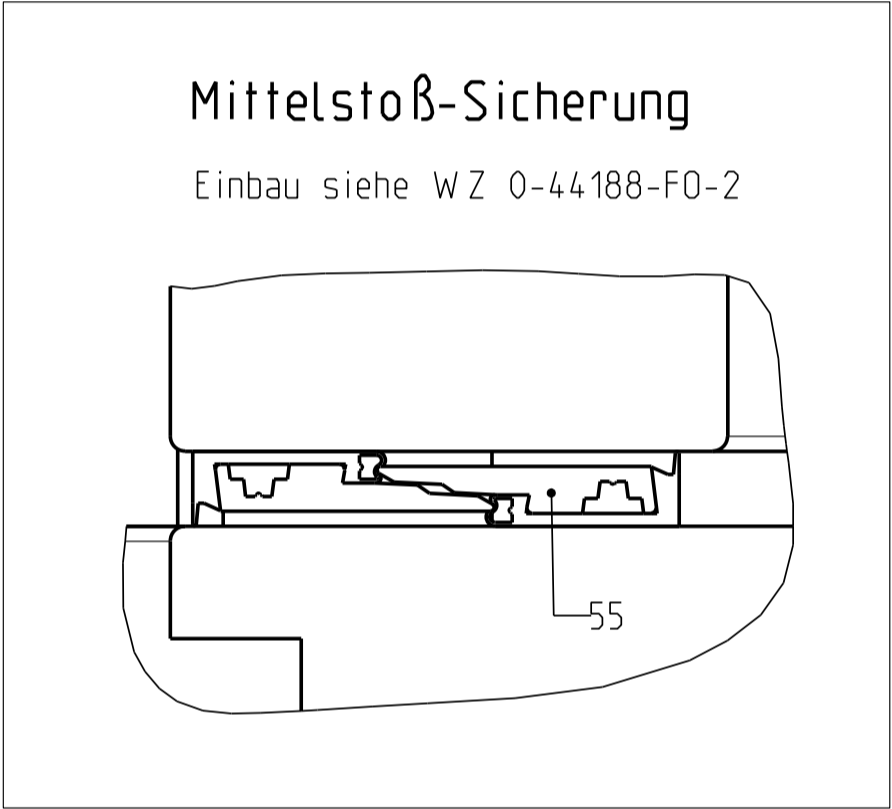
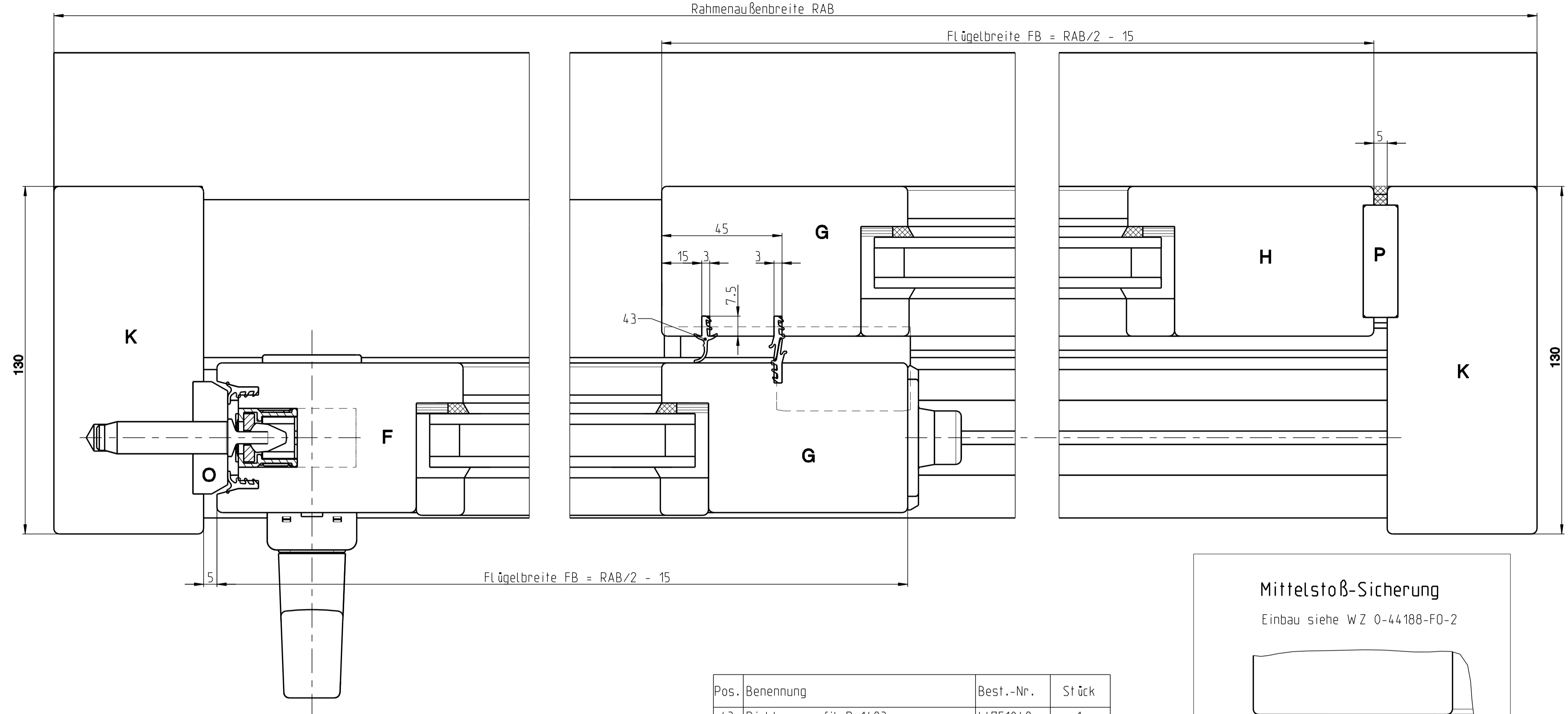
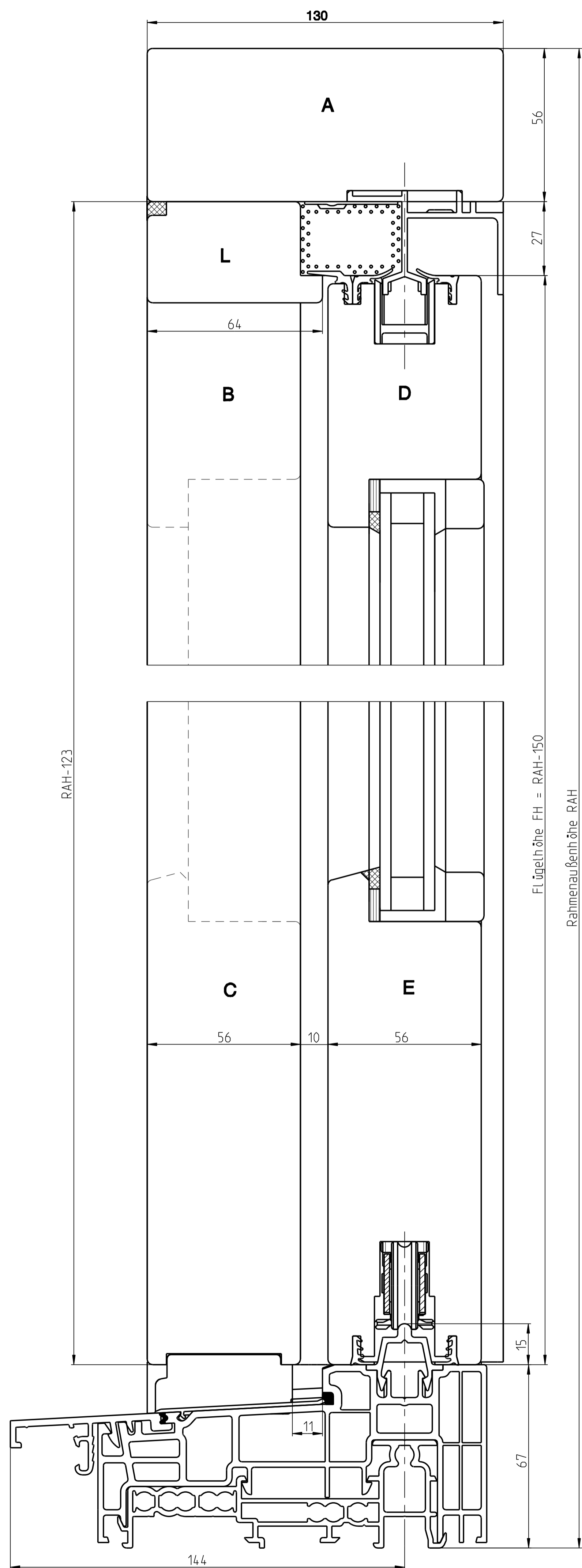

Pos.	Benennung	Best.-Nr.	Stück
43	Dichtungsprofil P 1483	W 751048	1
Wunschteile			
55	Mittelstoß-Sicherung L=2300	K-15797	1

**Beschlagbedarf  
siehe Bestell-Katalog**

**Haupteinbauzeichnung:**

G.U-937 H, Schema A mit Führung P740  
0-44235-FJ-1

Einbau und Montage:  
Thermostep Bodenschwelle  
0-44160-FV-1

**Montage der  
Thermostep Bodenschwelle  
0-44160-FV-1**

\* Endkappe, Dichtungsplatte  
und Dichtungsteil für  
Eckverbindung versiegeln.

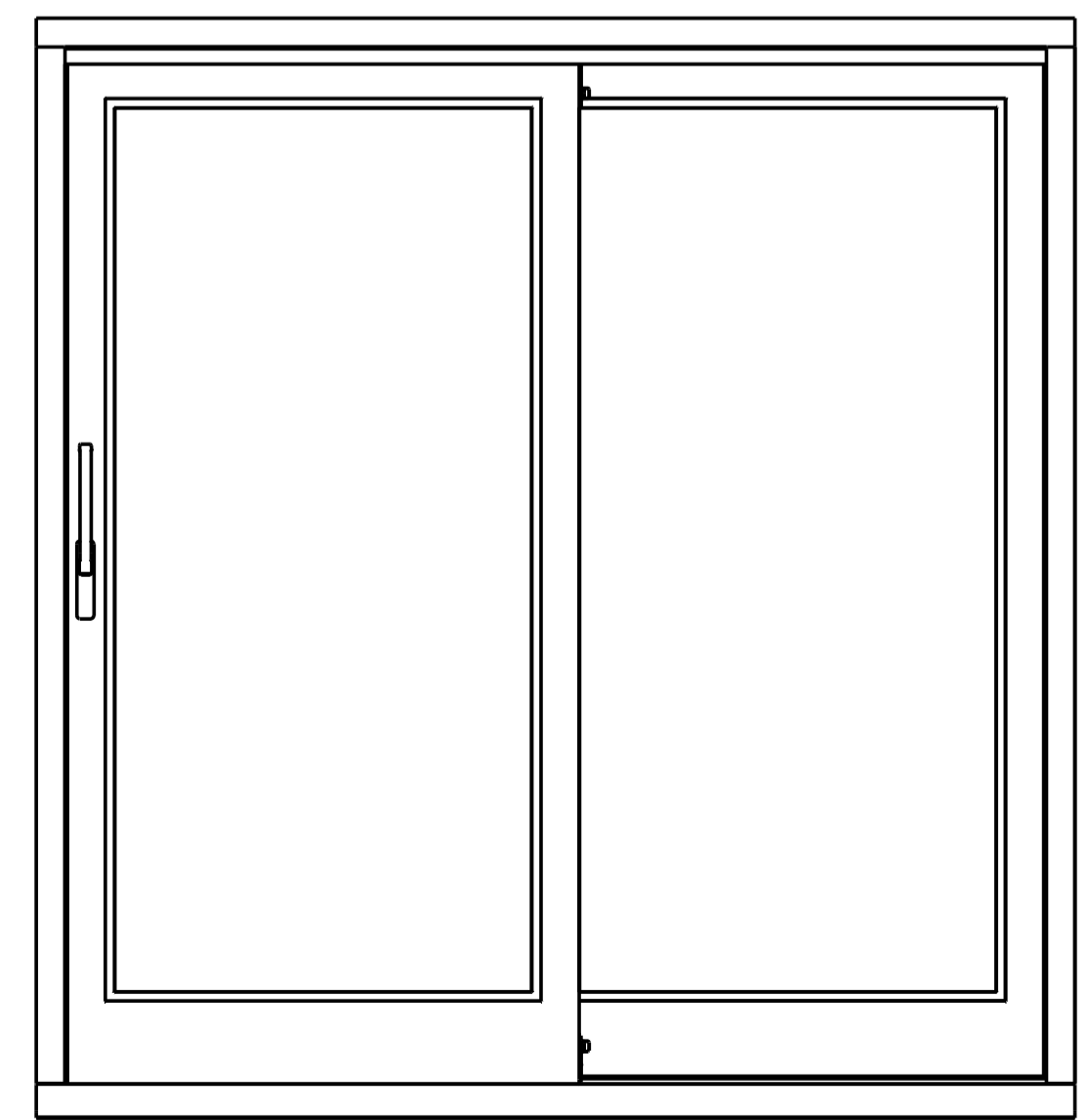
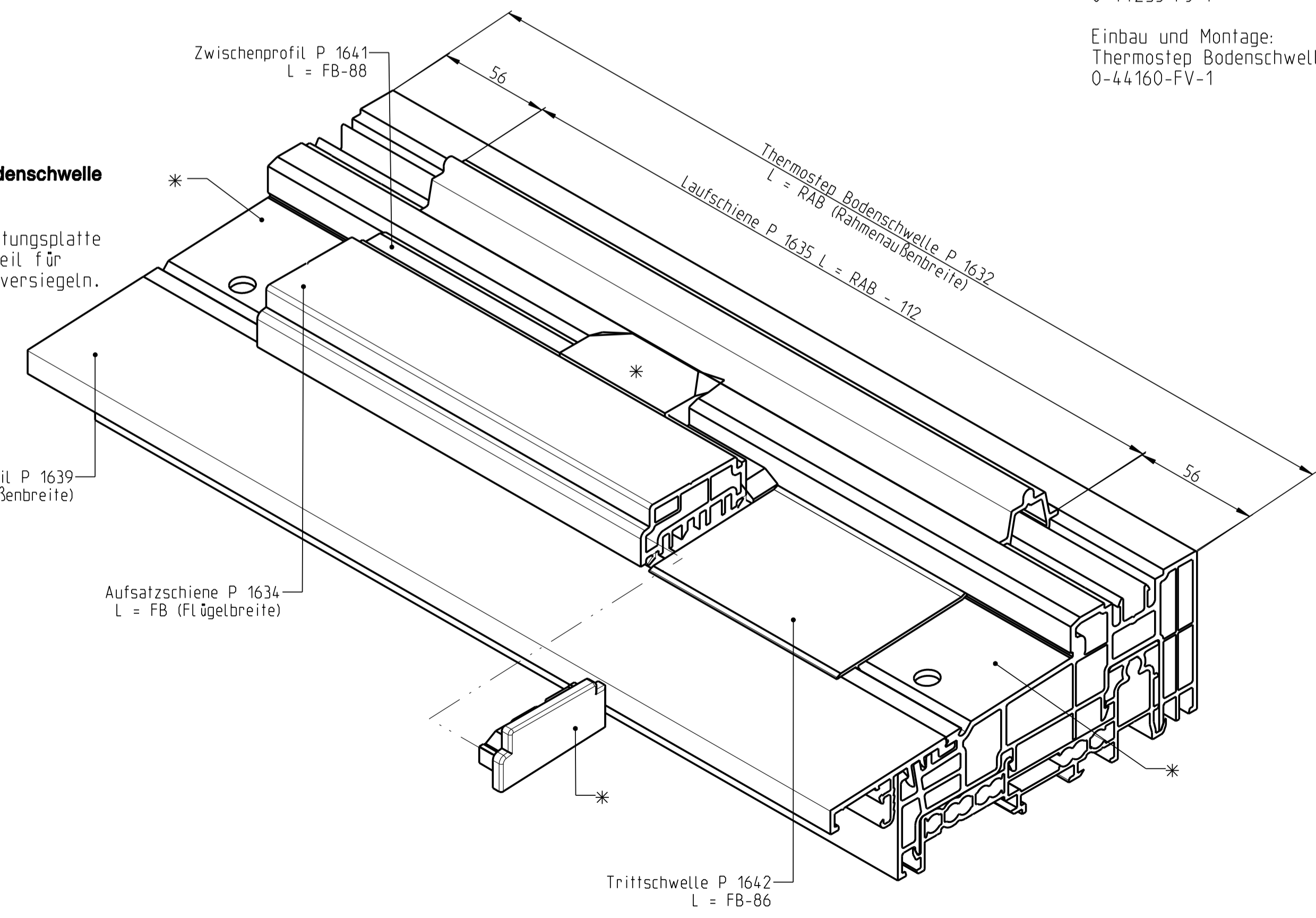

Description  
**Hebeschiebetür und -fenster G.U-937 H**  
Schema A mit oberer Führung P739  
10mm Flügelabstand

	Seen	--	--	Scale	--	Draw. No.	<b>0-44245-FF</b>	FOR-MAT 1
	check	--	--					
	Draft	26.01.05	Sd	Replacement for	0-37879-FF-1	Modification	2	

copy rights reserved

D-71252 DITZINGEN